

往返平台 XCY-WRT300-V2

简介：XCY-WRT300-V2 实验架主要应用于模拟往返运动环境，采用平面移动模式，可以使用面阵相机和线阵相机进行实验，配合灵活光源固定方式，用户能较快实现实验环境搭建。该平台采用 plc 控制伺服电机，让滑台往复运动，用户可以在 PC 端通过软件设置往复运行工作距离，缓冲时间，定位运行等。直线滑台末端配有编码器，用户可以获取 AB 相信号，便于提供信号给线扫相机。“客户的满意是我们最大的追求！”，如果在使用该平台的过程中，如果有更好的建议，希望您能及时告诉我们，因为新次元的产品将不断改进升级，同时如果您有需要定制其它要求，请告知我们，我们将会尽全力协助您，实现您的需求！

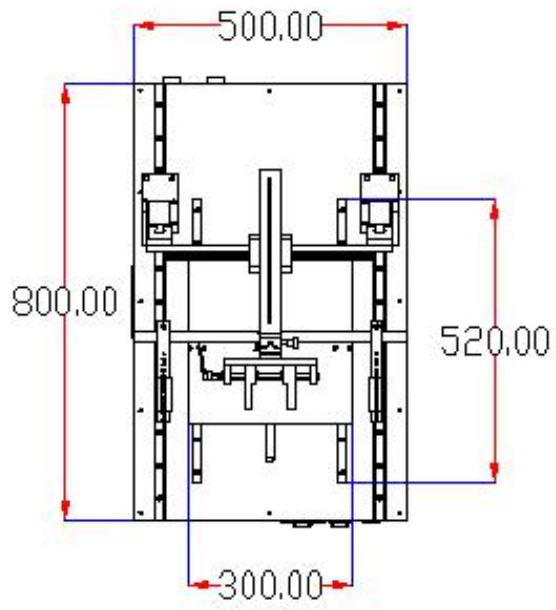

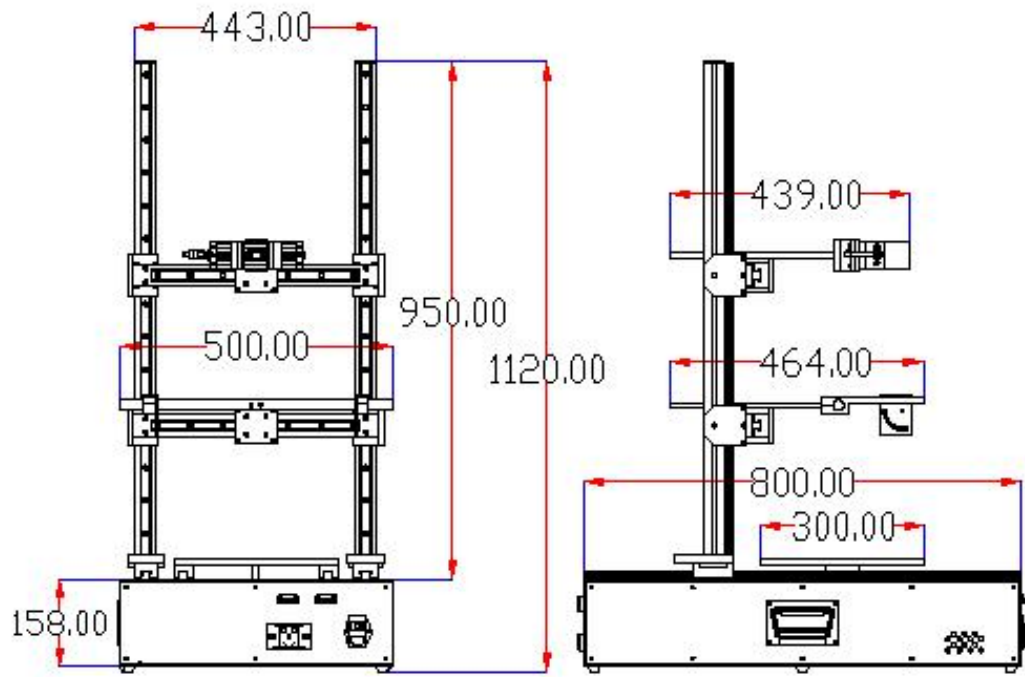

产品参数

型号	XCY-WRT300-V2
材料	工业铝合金
机柜尺寸	长：宽：高=800*500*158mm
载物板尺寸	300*300mm
主杆	900mm
中心最大负载	12kg
平台重量	52kg
行程	300mm
速度	0-20cm/s
调速方式	plc 调速，PC 端软件设置速度
运行模式	往返运动
编码器	内置 1000 线编码器
平台功率	50W
输出电压	220V、24V、12V、5V
相机夹具范围	20-110mm
相机上下微调精度	0.1mm
工作电压	220V
工作环境温度	0-60℃
定制	根据用户需求各种定制（外观尺寸，外观颜色等）
尺寸图	PDF



按钮开关：回原，复位，启动，停止

软件控制功能：回原，复位，定位，启动，停止

下面主要介绍软件功能：

(1) 复位

用户使用了“回原”，“定位”，“启动”和“停止”功能后，再次用其他功能前，需要单击“复位”按钮。

(2) 回原

使用停止，定位功能后，用户可以单击“回原”，回到最初始位置。该位置在设置工作距离的时候就是用来做原始参考点的。回原速度是可以进行设置的。

(3) 定位

用户可以指定滑台运动距离，以及可以设置速度。距离可以设置正负，比如：5cm, +5cm,运行方向相反。

(4) 停止

滑台在往复运行过程中，可以在任意位置停止，单击“停止”按钮后，需要单击“复位”，然后“回原”。

(5) 启动

产品通电后，检测下滑台是否回原。如果没有回原，可以先进行回原处理，然后单击启动。产品会在设定工作距离，和其它参数要求下往复运行。

(6) 导程，齿轮比

该参数主要由厂家根据滑台和电机来设置，用户不用设置该参数。

(7) 加速初始脉冲，最高脉冲

该参数主要由厂家根据电机来设置，用户不用设置该参数。

(8) 加速时间，减速时间，安全时间

滑台往复运动过程中，如果不加缓冲装置，在方向变化运行过程中，容易导致样品偏移，加了缓冲装置可以有效避免这个问题。通过加速时间和减速时间，可以达到缓冲效果。该参数不宜过大。需要根据行程来参照，一般 0-800mm 内可以。

安全时间主要用于运行速度比较快的时候，起回原作用的。可以设置为 0 或者 20ms。用户可以不设置该参数。